



**REGENWATERPUT 20000 H VERST MG60
CITERNE 20000 H RENF T60**

Toepassing:
opslaan van hemelwater voor hergebruik,

Application:
stockage d'eau de pluie pour récupération,

bovenaanzicht
vue de dessus

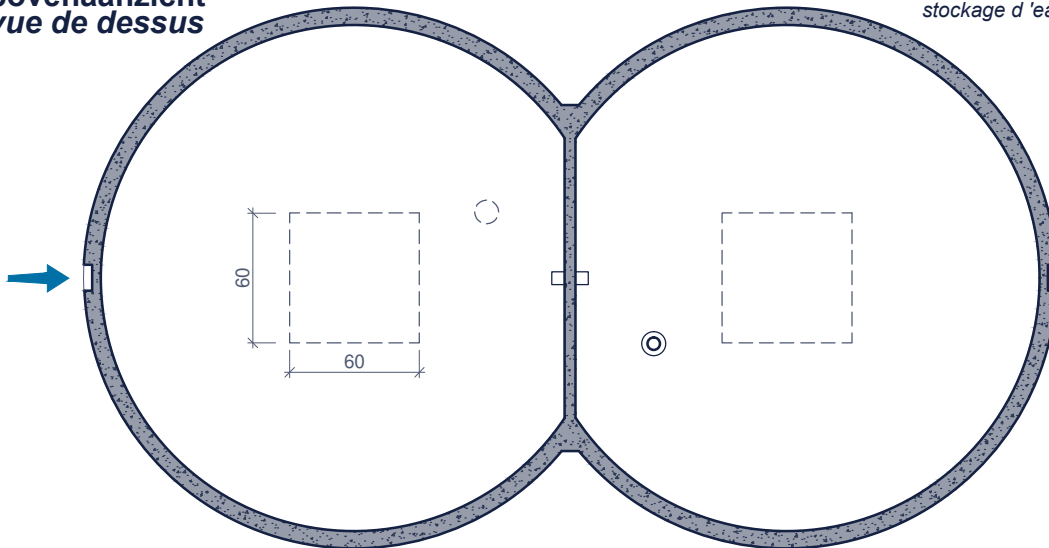

Toebehoren in optie:
Accessoires en option:

- Deksls
Couvercles
- Schachtelementen
Rehausses
- In - en uitlaat
Entrée - Sortie
- Filters
Filtres
- Rustige toevvoer
Arrivée calme
- Drijvende aanzuigleiding
Aspiration flottante
- Putec
Putec

doorsnede
coupe

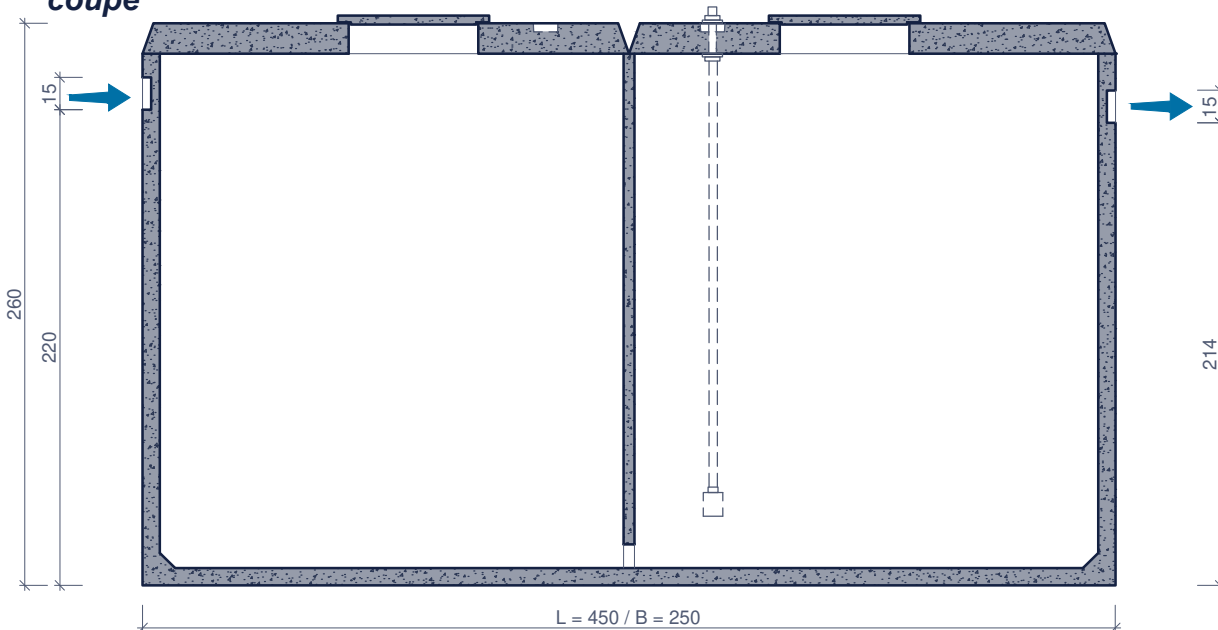

Kenmerken	VERST 20000 RENF	Caractéristiques	Principe
inhoud	20.000 L	volume	<p>Plaatsingsvoorschriften op aanvraag Prescriptions de pose sur demande</p>
gewicht	11.500 kg	poids	
hijsslussen	4	points d' ancrage	
buitenafmetingen	L 4,50 B 2,50 H 2,60 m	dimensions extérieures	
plaatsingsdiepte Dmax	3,30 m	profondeur de pose Dmax	
verkeersbelastingsklasse	B125 (NBN EN 124)	classe de charge de trafic	
omgevingsklasse	EE3 (NBN B 15-001)	classe d'environnement	
milieuklasse	XC4, XF1 (NBN EN 206-1)	classe d'exposition	
druksterkteklasse	C35/45	classe de résistance	

afmetingen in cm - wijzigingen voorbehouden
dimensions en cm - sous réserve de modifications



**REGENWATERPUT 10000 VERST MG60
CITERNE 10000 RENF T60**

Toepassing:
opslaan van hemelwater voor hergebruik,

Application:
stockage d'eau de pluie pour récupération,

**bovenaanzicht
vue de dessus**

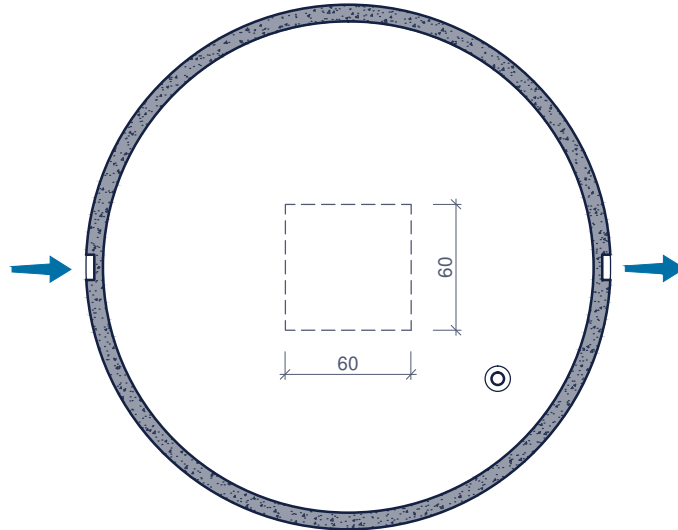

Toebehoren in optie:
Accessoires en option:

- Deksels
Couvercles
- Schachtelementen
Rehausses
- In - en uitlaat
Entrée - Sortie
- Filters
Filtres
- Rustige toevoer
Arrivée calme
- Drijvende aanzuigleiding
Aspiration flottante

**doorsnede
coupe**

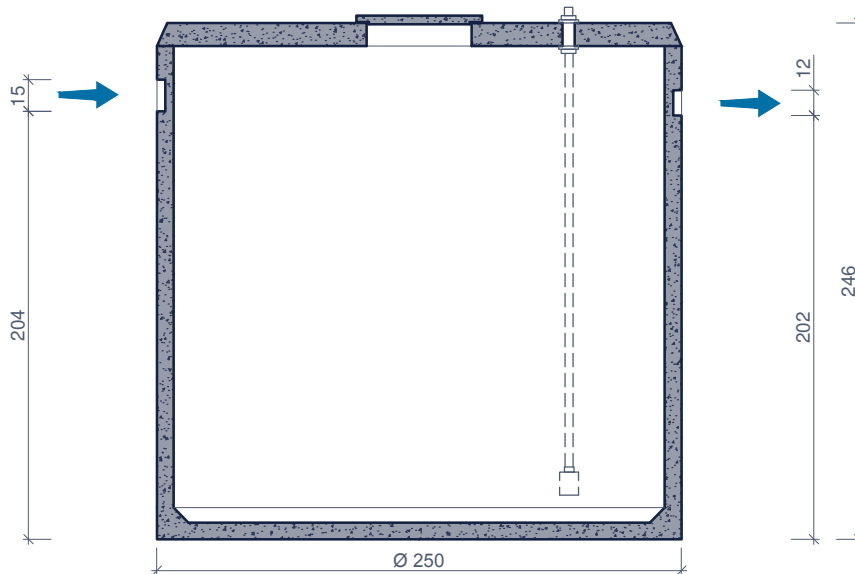

Putec
Putec
mangatopening 60/60cm
dimensions trou d'homme 60/60cm

Kenmerken	VERST 10000 RENF	Caractéristiques	Principe
inhoud	10.000 L	volume	<p>Plaatsingsvoorschriften op aanvraag Prescriptions de pose sur demande</p>
gewicht	6.000 kg	poids	
hijsslussen	3	points d' ancrage	
buitenafmetingen	Ø2,50 H2,46 m	dimensions extérieures	
plaatsingsdiepte Dmax	3,20 m	profondeur de pose Dmax	
verkeersbelastingsklasse	B125 (NBN EN 124)	classe de charge de trafic	
omgevingsklasse	EE3 (NBN B 15-001)	classe d'environnement	
milieuklasse	XC4, XF1 (NBN EN 206-1)	classe d'exposition	
druksterkteklasse	C35/45	classe de résistance	

afmetingen in cm - wijzigingen voorbehouden
dimensions en cm - sous réserve de modifications



**REGENWATERPUT 7500 VERST MG60
CITERNE 7500 RENF T60**

Toepassing:
opslaan van hemelwater voor hergebruik,

Application:
stockage d'eau de pluie pour récupération,

bovenaanzicht
vue de dessus

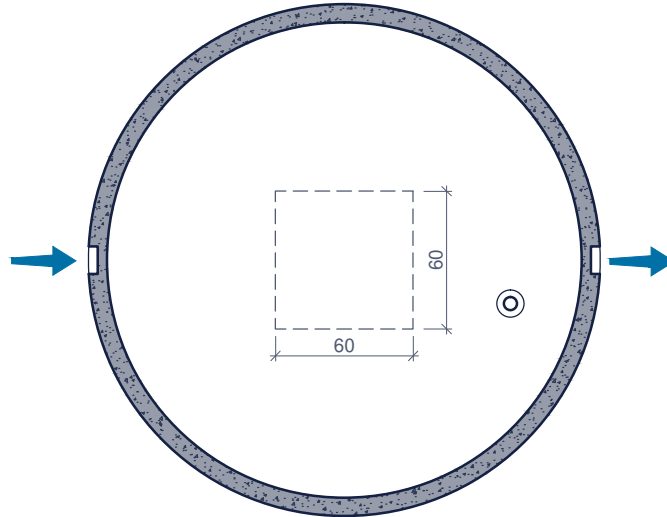

Toebehoren in optie:
Accessoires en option:

- Deksels
Couvercles
- Schachtelementen
Rehausses
- In - en uitlaat
Entrée - Sortie
- Filters
Filtres
- Rustige toevoer
Arrivée calme
- Drijvende aanzuigleiding
Aspiration flottante
- Putec
Putec

mangatopening 60/60cm
dimensions trou d'homme 60/60cm

doorsnede
coupe

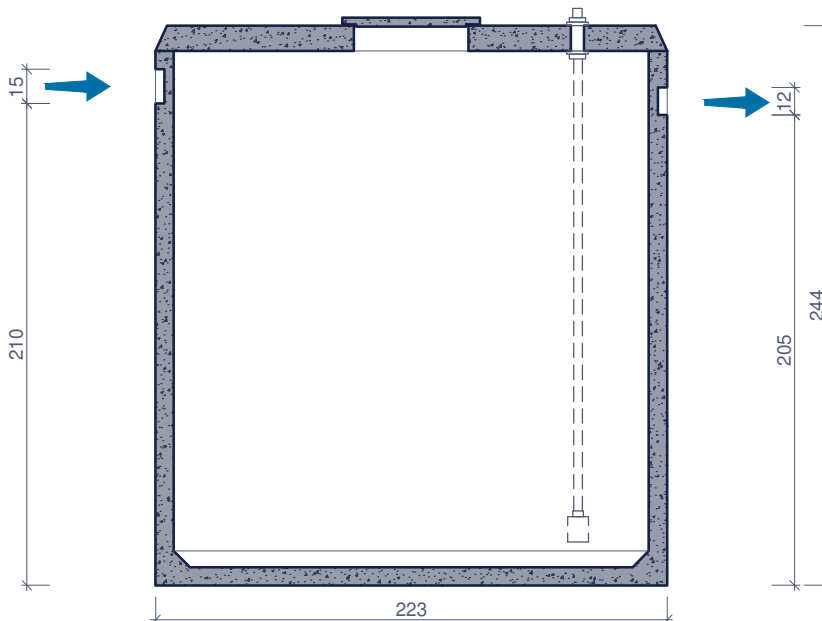

Kenmerken	VERST 7500 RENF	Caractéristiques	Principe
inhoud	7.500 L	volume	<p>Plaatsingsvoorschriften op aanvraag Prescriptions de pose sur demande</p>
gewicht	4.800 kg	poids	
hijsslussen	3	points d' ancrage	
buitenafmetingen	Ø2,23 H2,44 m	dimensions extérieures	
plaatsingsdiepte Dmax	3,20 m	profondeur de pose Dmax	
verkeersbelastingsklasse	B125 (NBN EN 124)	classe de charge de trafic	
omgevingsklasse	EE3 (NBN B 15-001)	classe d'environnement	
milieuklasse	XC4, XF1 (NBN EN 206-1)	classe d' exposition	
druksterkteklasse	C35/45	classe de résistance	

afmetingen in cm - wijzigingen voorbehouden
dimensions en cm - sous réserve de modifications



**REGENWATERPUT 5200 VERST MG60
CITERNE 5200 RENF T60**

Toepassing:
opslaan van hemelwater voor hergebruik,

Application:
stockage d'eau de pluie pour récupération,

bovenaanzicht
vue de dessus

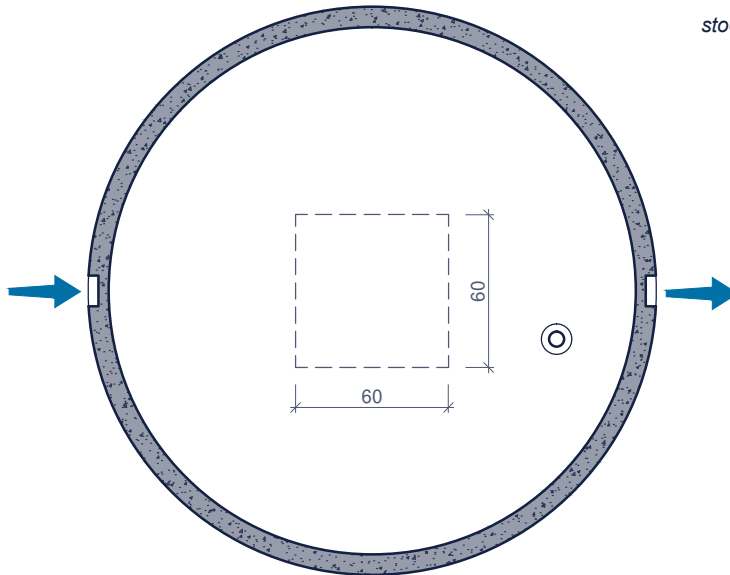

Toebehoren in optie:
Accessoires en option:

- Deksels
Couvercles
- Schachtelementen
Rehausses
- In - en uitlaat
Entrée - Sortie
- Filters
Filtres
- Rustige toevoer
Arrivée calme
- Drijvende aanzuigleiding
Aspiration flottante
- Putec
Putec

doorsnede
coupe

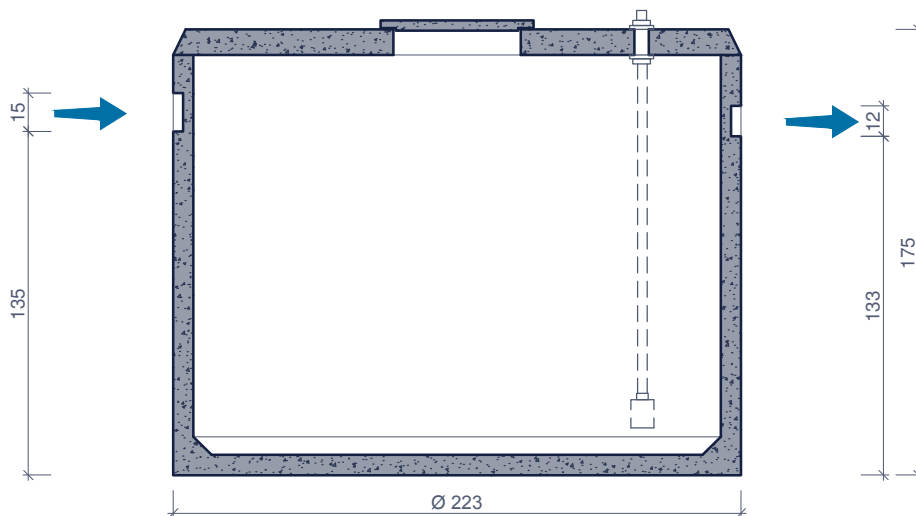

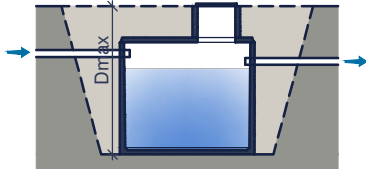
Kenmerken	VERST 5200 RENF	Caractéristiques	Principe
inhoud	5.200 L	volume	 <p>Plaatsingsvoorschriften op aanvraag Prescriptions de pose sur demande</p>
gewicht	4.300 kg	poids	
hijsslussen	3	points d' ancrage	
buitenafmetingen	Ø2,23 H1,75 m	dimensions extérieures	
plaatsingsdiepte Dmax	2,50 m	profondeur de pose Dmax	
verkeersbelastingsklasse	B125 (NBN EN 124)	classe de charge de trafic	
omgevingsklasse	EE3 (NBN B 15-001)	classe d'environnement	
milieuklasse	XC4, XF1 (NBN EN 206-1)	classe d'exposition	
druksterkteklasse	C35/45	classe de résistance	

afmetingen in cm - wijzigingen voorbehouden
dimensions en cm - sous réserve de modifications